



SYNTHEKA®



DROMEAS
OFFICE FURNITURE



Ο χώρος επαναπροσδιορίστηκε!
Space has been redefined!

SYNTHEKA®
design. R&D Dromeas



ΠΙΣΤΟΠΟΙΗΤΙΚΑ / CERTIFICATIONS



ΒΡΑΒΕΙΑ / AWARDS



SYNTHEKA®

Ο χώρος επαναπροσδιορίστηκε!

Το αρθρωτό σύστημα ραφιών SYNTHEKA® αποτελεί μια σύγχρονη λύση στο χώρο εργασίας. Παράλληλα, ο μοντέρνος και ευέλικτος σχεδιασμός του το καθιστά ιδανικό για ενσωμάτωση τόσο σε οικιακούς χώρους όσο και σε ξενοδοχειακές εγκαταστάσεις. Η πρωτοποριακή αρθρωτή κατασκευή (Διεθνές Δίπλωμα Ευρεσιτεχνίας του ΔΡΟΜΕΑΣ) επιτρέπει την εύκολη συναρμολόγηση χωρίς εργαλεία επιτρέποντας παράλληλα την αβίαστη προσαρμογή και επέκτασή του. Ο ανοιχτού τύπου σχεδιασμός του συστήματος SYNTHEKA®, χωρίς αντιρήδες ή πάνελ στήριξης, παρέχει αμφίπλευρη προσβασιμότητα. Αυτή η ευελιξία επιτρέπει την ενσωμάτωση πρόσθετων στοιχείων και προκαθορισμένων μονάδων, εξυπηρετώντας μια πληθώρα λειτουργιών για τη βελτιστοποίηση των καθημερινών εργασιών.

Δίνοντας προτεραιότητα στην άνεση και την έμπνευση, το σύστημα SYNTHEKA® συμβάλλει σε ένα πιο παραγωγικό και συνεργατικό περιβάλλον εργασίας. Τα καινοτόμα χαρακτηριστικά του το τοποθετούν ως πολύτιμο στοιχείο στον χώρο εργασίας του σήμερα.

Space has been redefined!

The modular shelving system SYNTHEKA® provides a modern solution for the workspace. At the same time, its modern and flexible design makes it ideal for integration into both residential spaces and hotel environments. The innovative modular construction (International Patent of DROMEAS) allows for easy assembly without tools, enabling seamless adjustment and expansion.

The open-type design of SYNTHEKA® system, without barriers or supporting panels, provides dual accessibility. This flexibility allows for the integration of additional elements and predefined units, serving a variety of functions to streamline daily tasks.

Prioritizing comfort and inspiration, the SYNTHEKA® system contributes to a more productive and collaborative work environment. Its innovative features position it as a valuable element in today's workspace.

SYNTHEKA®

design. R&D Dromeas



Απλά συνθέτεις

Συνδυάζοντας τις μονάδες του SYNTHEKA® μπορείτε να κάνετε απεριόριστες συνθέσεις σύμφωνα με τις ανάγκες σας.

Ακολουθούν ενδεικτικά παραδείγματα συνθέσεων.

Just compose

By combining the units of SYNTHEKA®, you can create unlimited compositions according to your needs. Below are some sample compositions.

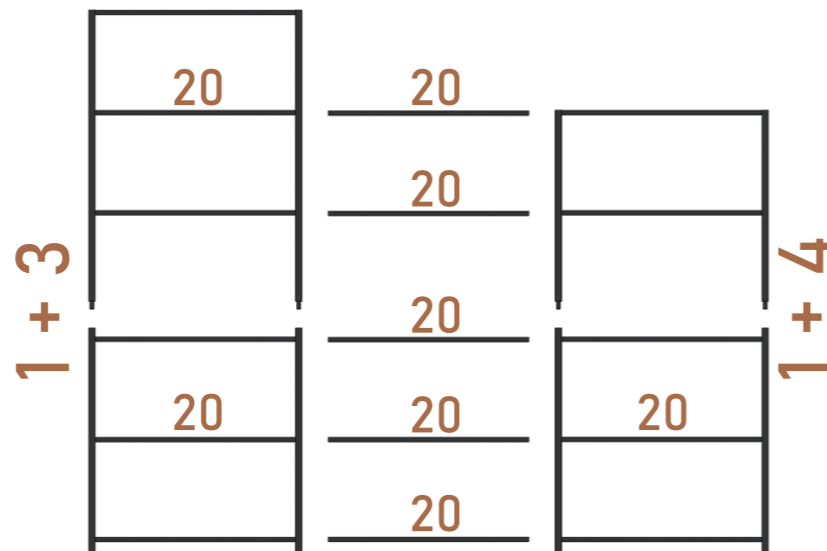

Σύνθεση #1 / Composition #1

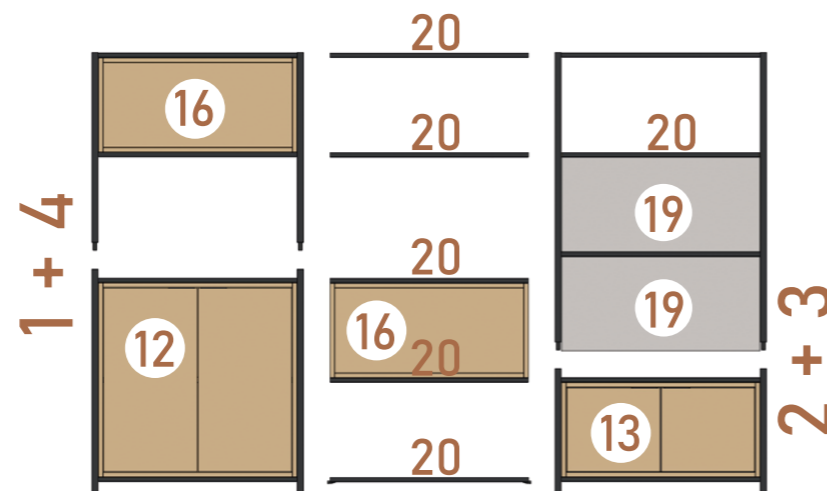

Σύνθεση #2 / Composition #2

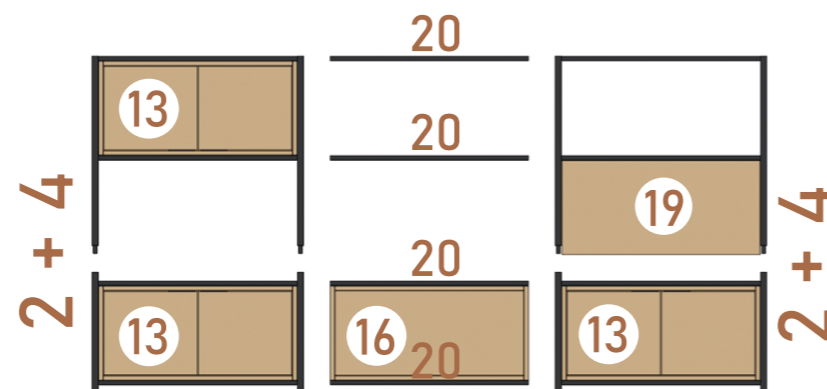

Σύνθεση #3 / Composition #3

Μονάδες βάση / Base units

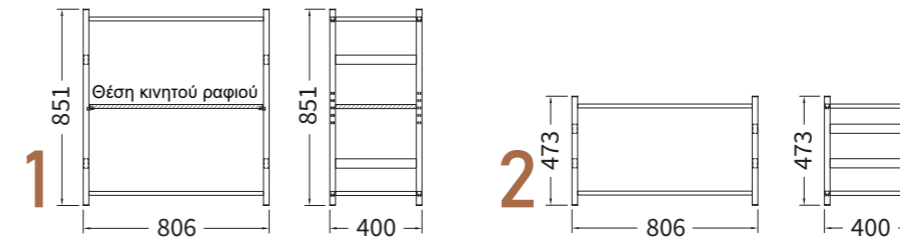

Μονάδες άνω / Top units

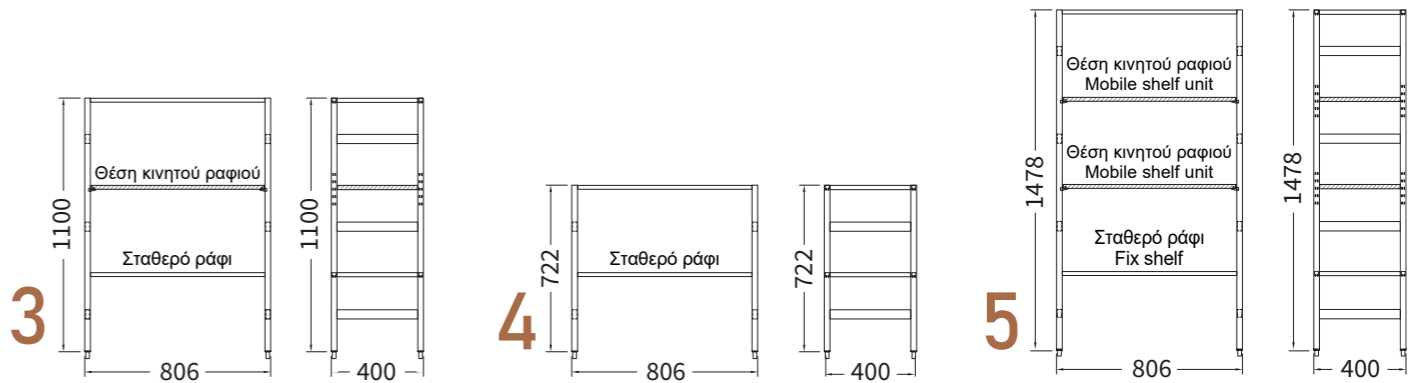

Αυτόνομες μονάδες / Autonom units

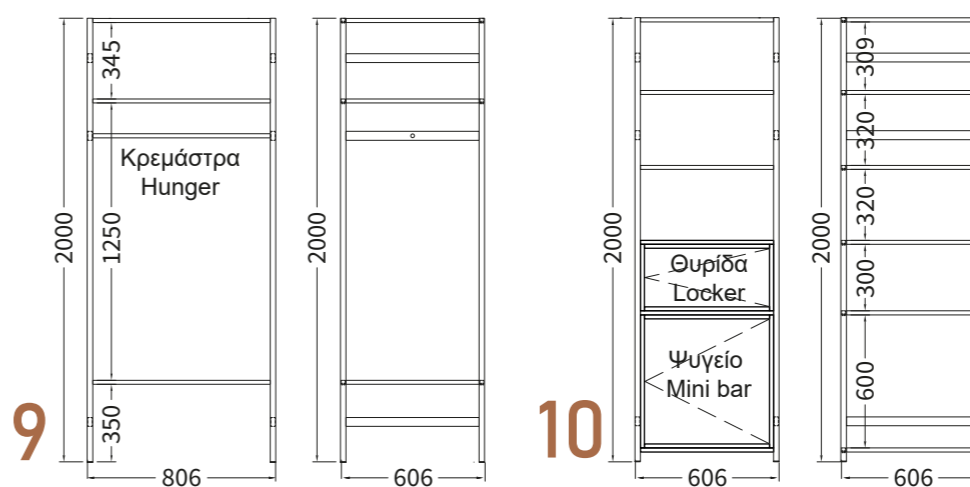
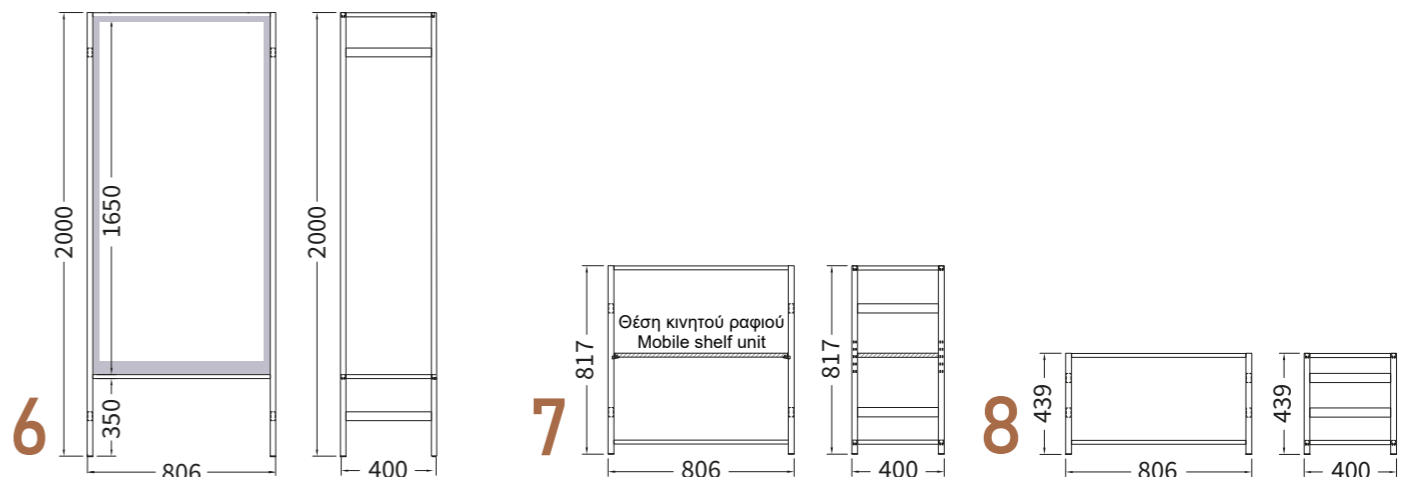

Ένθετες μονάδες / Built in units



Αυτόνομες μονάδες / Autonom units



Αυτόνομες μονάδες / Autonom units



Βοηθητικά στοιχεία / Auxiliary parts

Ερμάρια με πόρτες / Cabinets with doors

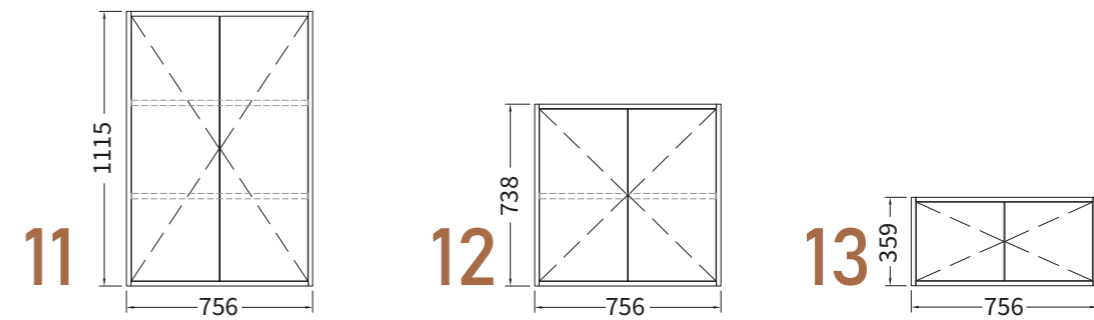

Ερμάρια χωρίς πόρτες / Cabinets without doors

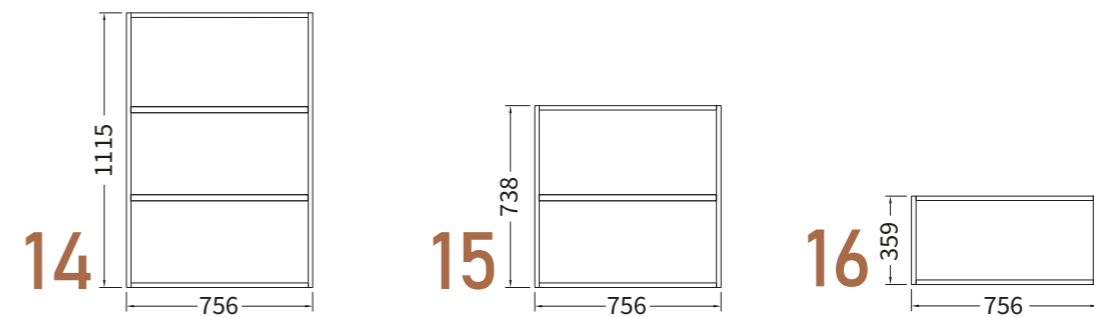

Πλάτη από μελαμίνη ή ηχοαπορροφητική τσόχα / Melamine & acoustic felt back

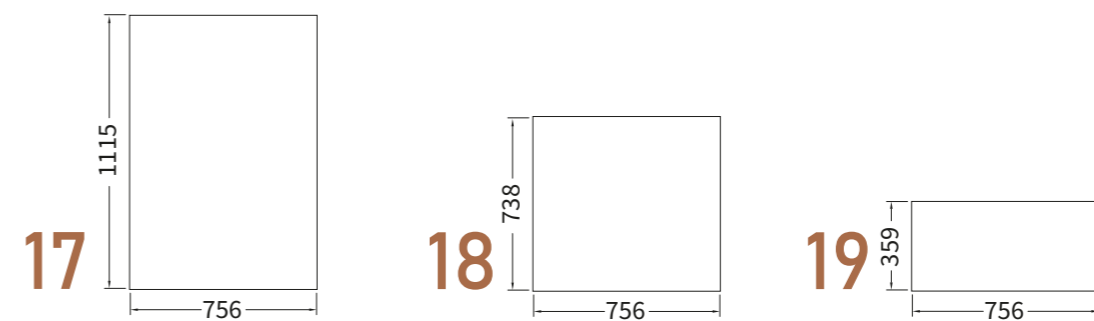

Κινητό ράφι / Mobile Self



Κασπό / Flowerpot

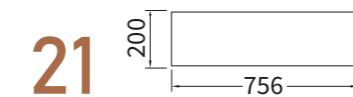

Ράβδος ανάρτησης / Suspension rod



Πλήρης ελευθερία σχεδιασμού

Οι ραφιέρες SYNTHEKA® είναι ειδικά σχεδιασμένες για να καλύπτουν τις ανάγκες ενός σύγχρονου γραφειακού χώρου:

- > **Οργάνωση & Αποδοτικότητα:** Προσφέρουν άφθονο αποθηκευτικό χώρο για αρχεία, φακέλους και εξοπλισμό, βοηθώντας στη διατήρηση μιας τακτοποιημένης και επαγγελματικής εικόνας.
- > **Αισθητική Αναβάθμιση:** Ο μοντέρνος σχεδιασμός τους αναδεικνύει τον χώρο, ενισχύοντας τη συνολική εμπειρία εργασίας.
- > **Ηχοαπορροφητικά Πάνελ:** Βελτιώνουν την ακουστική, ιδανικά για open-space γραφεία ή χώρους συσκέψεων, εξασφαλίζοντας ένα ήσυχο και παραγωγικό περιβάλλον.
- > **Εύκολη Επέκταση:** Με δυνατότητα προσαρμογής, επεκτείνονται καθώς μεγαλώνουν οι ανάγκες της επιχείρησής σας.
- > **Εύκολη Συναρμολόγηση:** Το καινοτόμο σύστημα κουμπώματος εξοικονομεί χρόνο και πόρους κατά την εγκατάσταση.

Complete design freedom

The SYNTHEKA® shelves are specifically designed to meet the needs of a modern office space:

- > **Organization & Efficiency:** They provide ample storage space for files, folders, and equipment, helping maintain a tidy and professional appearance.
- > **Aesthetic Upgrade:** Their modern design enhances the space, improving the overall work experience.
- > **Sound-Absorbing Panels:** Improve acoustics, making them ideal for open-plan offices or meeting rooms, ensuring a quiet and productive environment.
- > **Easy Expansion:** With customizable options, they can expand as your business grows.
- > **Easy Assembly:** The innovative click system saves time and effort during installation.



Αθρωτές μονάδες SYNTHEKA® / Modular shelving system SYNTHEKA®

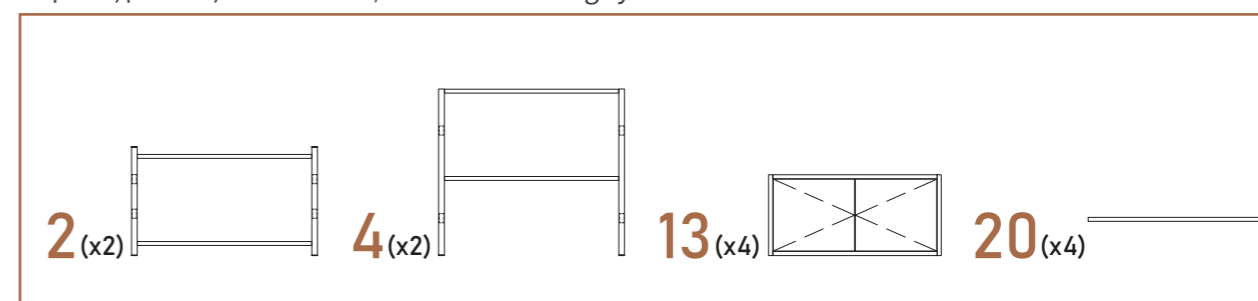

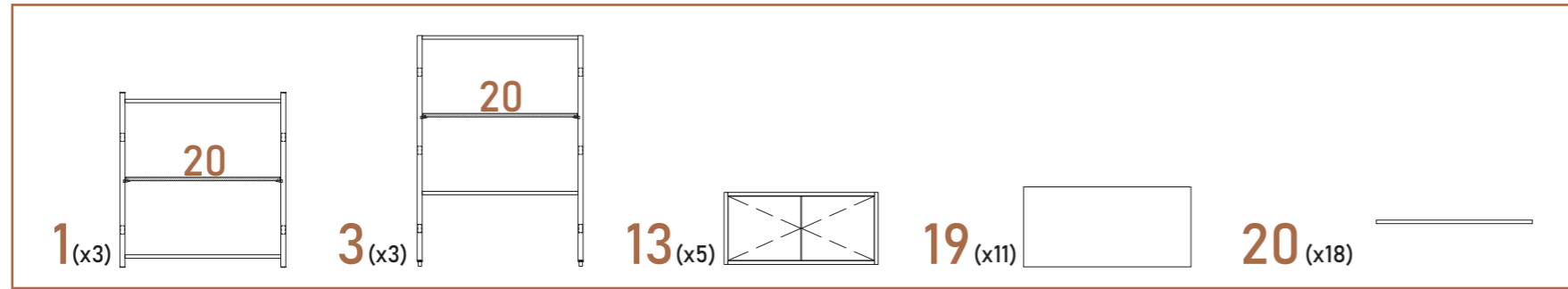

Συναντήσεις και κοινωνική αλληλεπίδραση

Με το σύστημα SYNTHEKA® μπορείτε να δημιουργήσετε ευέλικτες νησίδες εργασίας σε open space χώρους εργασίας καλλιεργώντας ενεργά τη σκέψη των ομάδων. Εξοπλίστε τα επιμέρους δομικά στοιχεία του συστήματος ραφιών με μονάδες ερμαρίων, ακουστικά πάνελ και ευέλικτους κινητούς πίνακες.

Meetings and social interaction

With the SYNTHEKA® system, you can create flexible working options in open space offices, actively fostering team thinking. Equip the individual structural elements of the shelving system with locker units, acoustic panels, and flexible mobile boards.

Give personality to your space

The SYNTHEKA® shelving units are the solution for those seeking a flexible, elegant, and functional space. Invest in a system that offers top quality and personalized aesthetics.

Δώστε προσωπικότητα στο χώρο σας

Οι ραφιέρες SYNTHEKA® είναι η λύση για όσους επιθυμούν έναν ευέλικτο, καλαίσθητο και λειτουργικό χώρο. Επενδύστε σε ένα σύστημα που προσφέρει κορυφαία ποιότητα και εξατομικευμένη αισθητική

Οργάνωση και επαγγελματισμός

Η κομψή, μινιμαλιστική σχεδίαση του συστήματος SYNTHEKA® συμπληρώνει οποιονδήποτε χώρο εργασίας και αναμονής. Οι αμέτρητες επιλογές σχεδίασης, η ποικιλία υλικών, χρωμάτων και πρόσθετων στοιχείων επιτρέπουν την άριστη προσαρμογή του σε διάφορα περιβάλλοντα. Το σύστημα ραφιών εντυπωσιάζει με την υψηλή λειτουργικότητά του διαχωρίζοντας αποτελεσματικά τον χώρο υποδοχής οπτικά και ακουστικά από το υπόλοιπο γραφείο.



Organization and Professionalism

The sleek, minimalist design of the SYNTHEKA® system complements any workspace or waiting area. The countless design options, variety of materials, colors, and additional elements allow for perfect adaptation to different environments. The shelving system impresses with its high functionality, effectively separating the reception area both visually and acoustically from the rest of the office.



Εύκολη και γρήγορη συναρμολόγηση χωρίς την χρήση εργαλείων

Το καινοτόμο σύστημα σύνδεσης των επιμέρους μεταλλικών τραβερσών διαθέτει Διεθνές Δίπλωμα Ευρεσιτεχνίας και επιτρέπει την απλούστατη και γρήγορη συναρμολόγηση και αποσυναρμολόγηση εξοικονομώντας σημαντικό χρόνο και κόστος κατά τη μεταφορά.

Παράλληλα η προσθήκη και αφαίρεση επιμέρους στοιχείων όπως μονάδες ερμαρίων και πάνελων επιτυγχάνεται εύκολα και απλά με την χρήση συστήματος ΚΛΙΚ προσφέροντας απεριόριστη ευελιξία και επιλογές σύνθεσης.

Easy and quick assembly without the use of tools

The innovative connection system of the individual metal crossbars, has an International Patent and allows for simple and quick assembly and disassembly, saving significant time and costs during transportation. Additionally, adding and removing individual components such as locker units and panels is easily achieved with the use of the CLICK system, offering unlimited flexibility and composition options.





Για Ξενοδοχεία: στυλ και πρακτικότητα

Οι ραφιέρες SYNTHEKA® είναι ιδανικές για κάθε ξενοδοχειακό χώρο, από δωμάτια επισκεπτών έως κοινόχρηστους χώρους:

- > **Ευέλικτη Προσαρμοστικότητα:** Μπορούν να χρησιμοποιηθούν για αποθήκευση ρουχισμού, προβολή διακοσμητικών ή εγκατάσταση εντοιχιζόμενων συσκευών σε δωμάτια, lobby ή αίθουσες συνεδριάσεων.
- > **Αισθητική Πολυτέλεια:** Αναδεικνύουν την εικόνα του ξενοδοχείου με κομψές και μοντέρνες γραμμές σχεδίασης.
- > **Ηχοαπορροφητικά Πάνελ:** Βελτιώνουν την ακουστική σε δωμάτια ή meeting rooms, ενισχύοντας την εμπειρία των επισκεπτών.
- > **Ανθεκτικότητα και Λειτουργικότητα:** Σχεδιασμένες για συχνή χρήση, οι ραφιέρες SYNTHEKA® ανταποκρίνονται στις υψηλές απαιτήσεις του ξενοδοχειακού τομέα.

For Hotels: Style and Practicality

The SYNTHEKA® shelving units are ideal for any hotel space, from guest rooms to common areas:

- > **Flexible Adaptability:** They can be used for clothing storage, decorative display, or installation of built-in appliances in rooms, lobbies, or meeting rooms.
- > **Aesthetic Luxury:** They enhance the hotel's image with sleek, modern design lines.
- > **Acoustic Panels:** They improve the acoustics in rooms or meeting rooms, enhancing guest experience.
- > **Durability and Functionality:** Designed for frequent use, the SYNTHEKA® shelving units meet the high demands of the hospitality sector.



Εργασία στο σπίτι και στο γραφείο

Όχι μόνο στο γραφείο δίνει εντυπωσιακές πινελιές - και στο σπίτι, το κομψό σχέδιο του SYNTHEKA® πείθει προσφέροντας πολλές δυνατότητες και προσωπικότητα στο εσωτερικό σας.

Χρησιμοποιήστε το σύστημα αποθήκευσης SYNTHEKA® και ως διαχωριστικό χώρου! Οργανώστε τον χώρο και μετατρέψτε το σαλόνι σας σε ένα μέρος για να νιώθεις καλά και να εργάζεσαι.

Work from Home and Office

Not only in the office does it make a statement - at home, the sleek design of SYNTHEKA® also impresses, offering many possibilities and personality to your interior.

Use the SYNTHEKA® storage system as a space divider! Organize the space and turn your living room into a place to feel good and work.



Επιφάνειες Μελαμίνης / Melamine Surfaces

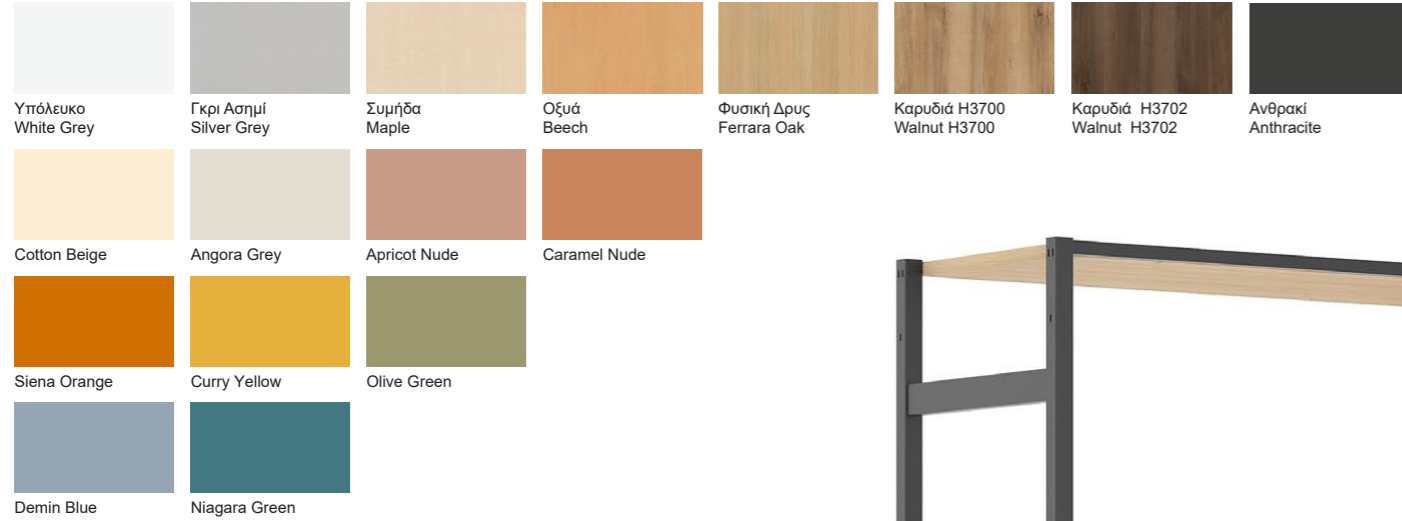

Επιφάνειες MDF - Perfect Sense / MDF - Perfect Sense Surfaces



Θερμοπλαστικό φιλμ 3D / 3D Thermolaminates

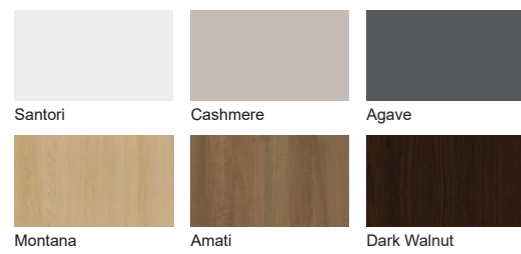

Σκελετός / Frame



Ηχοαπορροφητική τσόχα / Acoustic felt



ΣΗΜΕΙΩΣΗ 1: Τα χρώματα των προϊόντων, στα έντυπα και ψηφιακά μέσα, ενδέχεται να αποκλίνουν από την πραγματικότητα. Η αποτύπωση των χρωμάτων είναι ενδεικτική.

NOTE 1: The colors of the products shown in printed and digital media may differ from reality. The color representation is indicative.

ΣΗΜΕΙΩΣΗ 2: Σύμφωνα με την τακτική της συνεχούς ανάπτυξης και βελτίωσης των προϊόντων μας, οι προδιαγραφές (σχεδιασμός, διαστάσεις, φινιρίσματα) μπορούν να αλλάξουν χωρίς προειδοποίηση.

NOTE 2: Due to our policy of continuous product development and improvement we reserve the right to change the specifications (design, dimensions, finishes) without prior notice.

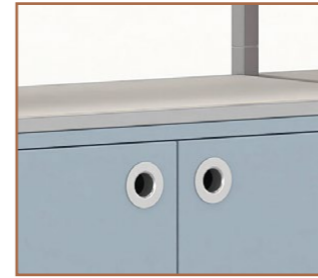

Ερμάρια SYNTHEKA® με πόμολο
SYNTHEKA® cabinets with a handle



Ερμάρια SYNTHEKA® χωρίς εμφανή λαβή
και μηχανισμό Push-to-open
SYNTHEKA® cabinets without a visible handle,
with a Push-to-open mechanism



Απλά συνθέτεις
Just compose



SYNTHEKA®



ΕΡΓΟΣΤΑΣΙΟ

ΒΙ.ΠΕ. ΣΕΡΡΩΝ, Τ.Κ. 62 121, ΣΕΡΡΕΣ | Τ. 23210 99220 | Φ. 23210 99270 | 801 11 96000

PLANT

Industrial Area of Serres, 62 121, Serres, Greece | Τ. +30 23210 99220 | Φ. +30 23210 99270 |

www.dromeas.gr | e-mail: dromeas@dromeas.gr

ΑΘΗΝΑ

Λεωφ. Μεσογείων 172, Χολαργός | Τ. 210 6835250

ΘΕΣΣΑΛΟΝΙΚΗ

Κ. Καραμανλή 112 | Τ. 2310 311601

DROMEAS BG - BXB

1618 Sofia, blvd.Bulgaria 110 ground floor | Τ.+359 2 489 97 20 |
Φ. +359 2 489 97 21 | www.dromeas.bg | e-mail: office@dromeas.bg

DROMEAS BRUSSELS - BXB

Schaarbeeklei 605, 1800 Vilvoorde, Brussels - Belgium |
Τ. +32 -2-7510825 | e-mail: info@dromeas.be



www.dromeas.gr
www.dromeas.com